

フランジ付き モーターダンパー [TUKASA] 耐熱 常温
EMDF-□□□-S[SS] EMDF-□□□-U[SUS]

栄進空調株式会社

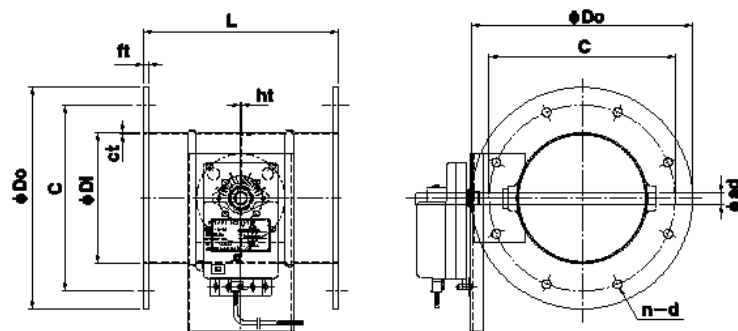

形式	φD1	φDO	C	n-d	L	φsd	ct	ht	ft
EMDF-75 S/U	73	175	135	4-10	200	13	1.6/1.5	1.6/1.5	6
EMDF-100 S/U	98	200	160	8-10	220	13	1.6/1.5	1.6/1.5	6
EMDF-125 S/U	123	225	185	8-10	220	13	1.6/1.5	1.6/1.5	6
EMDF-150 S/U	148	250	210	8-10	220	13	1.6/1.5	1.6/1.5	6
EMDF-175 S/U	173	275	235	8-10	220	13	1.6/1.5	1.6/1.5	6
EMDF-200 S/U	198	300	260	8-10	220	13	1.6/1.5	1.6/1.5	6
EMDF-225 S/U	223	325	285	8-13	300	13	1.6/1.5	1.6/1.5	6
EMDF-250 S/U	248	350	310	8-13	300	13	1.6/1.5	1.6/1.5	6
EMDF-275 S/U	273	375	335	12-13	300	13	1.6/1.5	1.6/1.5	6
EMDF-300 S/U	298	400	360	12-13	300	13	1.6/1.5	1.6/1.5	6
EMDF-350 S/U	348	450	410	12-13	350	13	1.6/1.5	1.6/1.5	6
EMDF-400 S/U	398	500	460	12-13	400	13	1.6/1.5	1.6/1.5	6

■フランジ付モーターダンパーの特長

- ▶ ダンパー本体はSS. SUS鋼板製プレスダンパーです。
- ▶ 本体材質：鋼板 SS PL=1.6t SUS PL=1.5t
- ▶ 接続フランジ材質：鋼板 SS PL=6.0t SUS PL=6.0t
- ▶ 標準品はダンパー本体+ロータリーアクチュエーター 全閉-全開式 電源：DC-24V

■モーターダンパー・オプション仕様

- ▶ ステンレス製：材質 SUS-304/PL=1.5t
- ▶ 接続フランジ：材質 SUS-304 PL=6.0t
- ▶ オプション：電源 AC-100V/200V
 - ：開閉信号 ポテンショメータ
 - ：トルク 5Nm/15Nm
- ▶ 全閉リーク率：通常 1~3%